

E1 ATE E18 = 01 (UMA) ESTACA DE Ø 25 cm
 P1 ATE P17 = COM 1,80 m DE PROFUNDIDADE

VIGA BALDRAME (12x30)

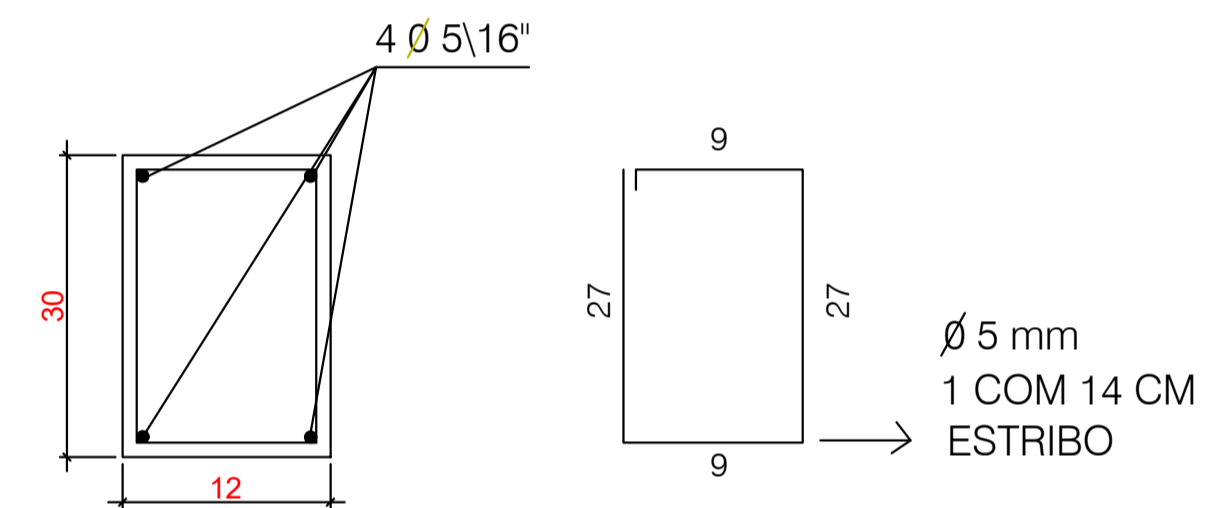

PILARES E VIGAS DE COBERTURA (10X20)

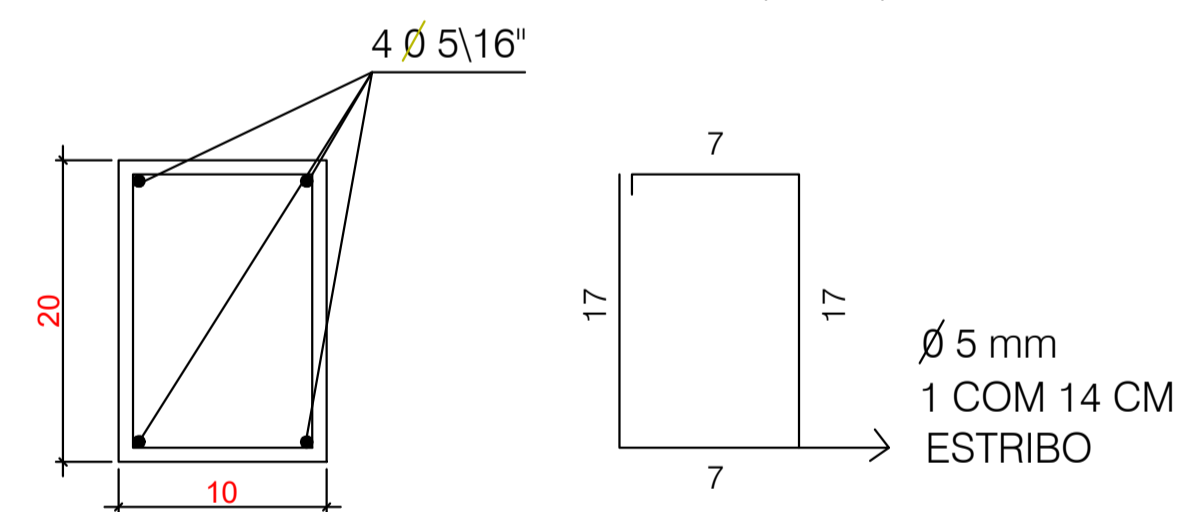

OBRA:		MELHORIAS NO BARRACÃO DO PARQUE DE ESPOSIÇÕES	
ENDEREÇO:		PROLONGAMENTO DA RUA ARNALDO BUSATO LOTE 120A	
PROPRIETÁRIO		ÓRGÃOS PÚBLICOS	
PRANCHA		PROJETO ESTRUTURAL	
1		IMPLANTAÇÃO	
01		ÁREA EXISTENTE: 1992,02M ² ÁREA A DEMOLIR: 82,74M ² ÁREA A AMPLIAR: 101,57M ² ÁREA TOTAL: 2010,85M ²	
ESCALA:		DATA:	
INDICADA		ABRIL/2021	
		JOÃO YASUJI SAKAI CREA 21735-D-PR	